



**NORTH STAR**<sup>TM</sup>  
WATER TREATMENT SYSTEMS

**p.g** AquaGrand  
SOLUTIONS

# ENTHÄRTER 17 L

ENTHÄRTETES WASSER - GENUSS FÜR DEN GANZEN HAUSHALT.



ÜBER 90 JAHRE **KNOW-HOW**

LÖSUNGEN **FÜR PROFIS**  
DER WASSERENTHÄRTUNG

AquaGrand Solutions

Telefon: +49 176 64863397

E-Mail: [info@aquagrand.de](mailto:info@aquagrand.de)



**LIEFERUMFANG**

- 1 Anschlussarmatur
- 1 Transformator 24V
- 2 Druckschläuche
- 1 Gesamthärtetestkit

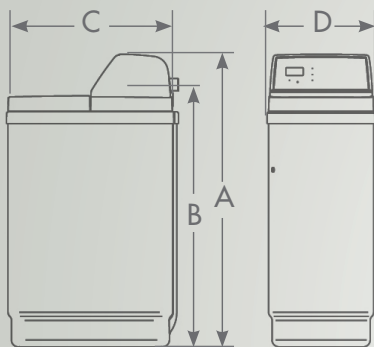

A	B	C	D
106,7 cm	95 cm	48 cm	30 cm

Integrierte Filtration



**QUALITÄT**

- Beleuchteter Salztank
- Trockener Salztank
- Salzpegelanzeige
- 72 h Autonomie
- Manuelle und automatische Regenerierung möglich

**NSC 17L**

Austauschkapazität @ Salzverbrauch	°fHxm <sup>3</sup> @ kg	°dHxm <sup>3</sup> @ kg	mmolxm <sup>3</sup> @ kg
	62,3 @ 0,84	35 @ 0,84	6,23 @ 0,84
	92,6 @ 1,42	52 @ 1,42	9,26 @ 1,42
	123 @ 2,57	69 @ 2,57	12,3 @ 2,57
Harzvolumen	Liter	17	
Durchschnittl. Salzverbrauch pro Regenerierung	kg	1,41	
Betriebsdurchfluss	m <sup>3</sup> /h	1,8	
Wasserdruck (min - maxi)	bar	1,4 - 8,6	
Durchflußrate bei 1 bar Druckverlust	m <sup>3</sup> /h	2,1	
Eingangs-/Ausgangsmaße	Zoll	1"/ DN25	
Stromversorgung	V/Hz	24 /50	
Betriebstemperatur	°C	4 - 49	

Durch die proportionale Regenerierung wird nach dem tatsächlich benötigtem Wasserverbrauch regeneriert. Dadurch sind erhebliche Einsparungen des Salz- und Wasserbedarfs möglich.

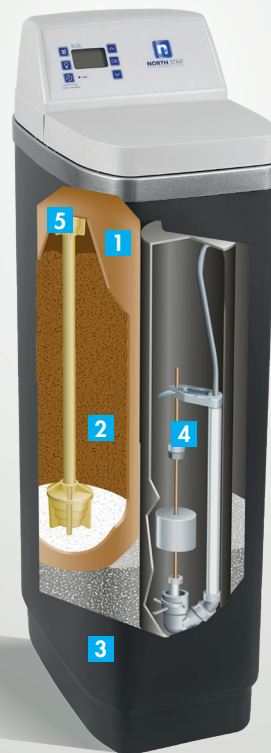

- 1 Mehrschichtige Harzflasche: hohe Druckbeständigkeit/ lange Lebensdauer. 10 Jahre Garantie.
- 2 Langlebiges Harz.
- 3 Trockener Salztank: Wartungsarm, vermeidet Überlauf und Bakterienbildung.
- 4 Salzsteigrohr mit Überlaufschutz.
- 5 Antisedimentfiltration für optimalen Schutz.



**GARANTIE**  
**10**  
**JAHRE**  
Druck- & Salztank

**GARANTIE**  
**5**  
**JAHRE**  
Steuerventil

**GARANTIE**  
**3**  
**JAHRE**  
Elektronik